

据付図

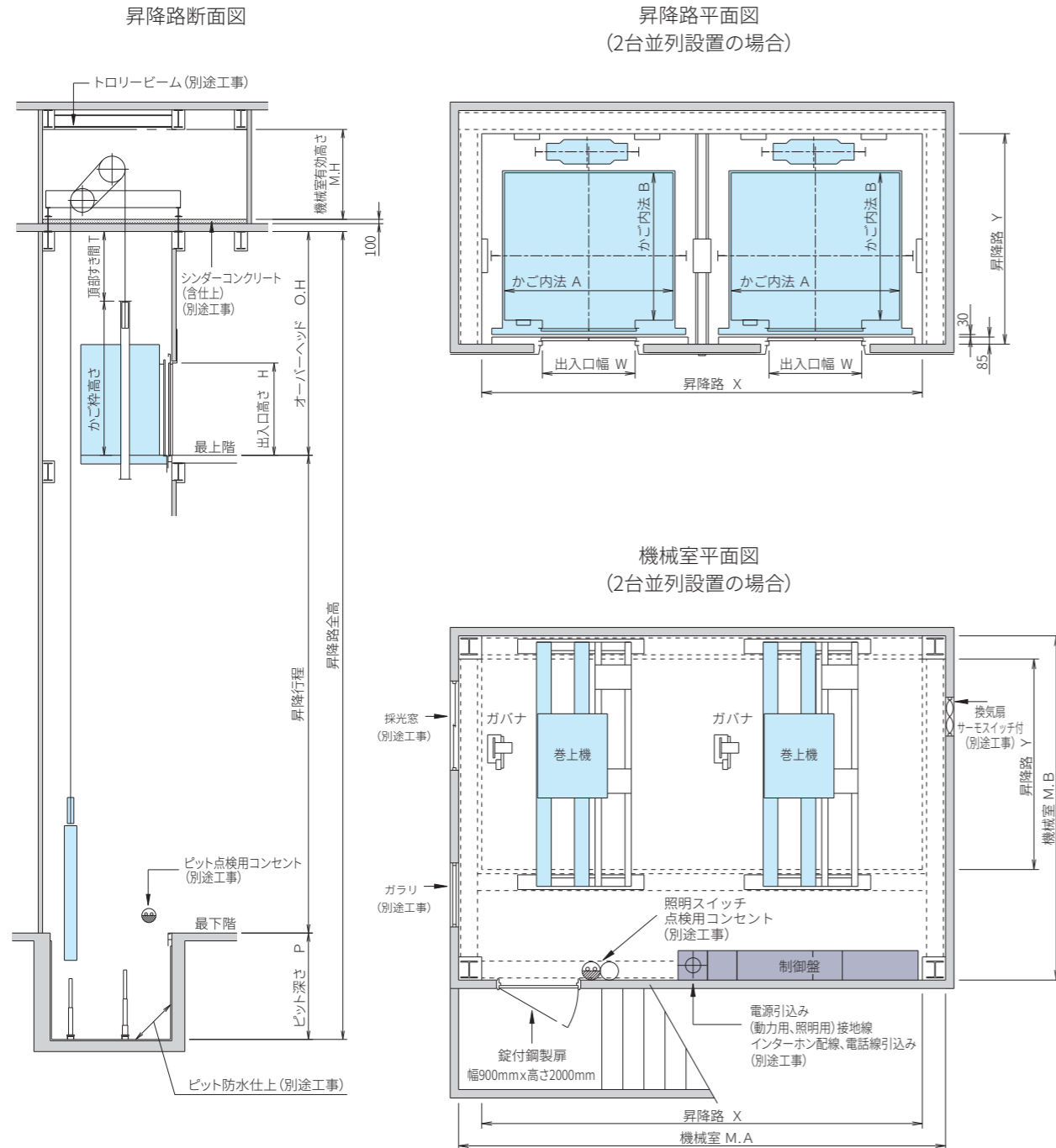

寸法表

■昇降路、機械室寸法 (断面図関係寸法)

| 速度 (m/min) | オーバーヘッド | 頂部すき間 | ピット深さ | 機械室有効高さ |
|------------|----------|--------|--------|----------|
| | O.H (mm) | T (mm) | P (mm) | M.H (mm) |
| 120 | 5350 | 1850 | 2150 | 2250 |
| 150 | 5550 | 2050 | 2450 | 2250 |
| 180 | 5850 | 2350 | 2750 | 2550 |
| 210 | 6250 | 2750 | 3250 | 2550 |
| 240 | 6850 | 3350 | 3850 | 2850 |

■天井高さとかご室高さの関係

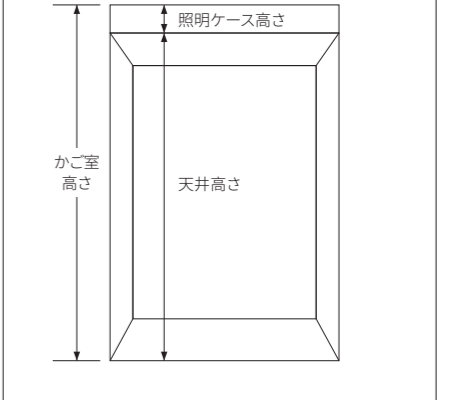

■乗用エレベーター

| 形式 | 定員 (人) | 積載 (kg) | 速度 (m/min) | かご内法 (mm) A×B | 出入口寸法 (mm) W×H | 昇降路 (mm) X×Y | | | | 機械室 (mm) M.A×M.B | | | | |
|---------|--------|---------|------------|---------------|----------------|--------------|-----------|-----------|------------|------------------|-----------|-----------|------------|------------|
| | | | | | | 1台単独 | 2台併設 | 3台併設 | 4台併設 | 1台単独 | 2台併設 | 3台併設 | 4台併設 | |
| P11-C0 | 11 | 750 | 120 | 1400×1350 | 800×2100 | 2000×2150 | 4150×2150 | 6300×2150 | 8450×2150 | 2400×3600 | 4550×3600 | 6700×3600 | 8850×3600 | |
| P13-C0 | 13 | 900 | | 1600×1350 | 900×2100 | 2200×2150 | 4550×2150 | 6900×2150 | 9250×2150 | 2600×3600 | 4950×3600 | 7300×3600 | 9650×3600 | |
| P15-C0 | 15 | 1000 | | 1600×1500 | 900×2100 | 2200×2300 | 4550×2300 | 6900×2300 | 9250×2300 | 2600×3750 | 4950×3750 | 7300×3750 | 9650×3750 | |
| P17-C0 | 17 | 1150 | | 1800×1500 | 1000×2100 | 2400×2300 | 4950×2300 | 7500×2300 | 10050×2300 | 2800×3750 | 5350×3750 | 7900×3750 | 10450×3750 | |
| P20-C0 | 20 | 1350 | | 1800×1700 | 1000×2100 | 2400×2500 | 4950×2500 | 7500×2500 | 10050×2500 | 2800×3950 | 5350×3950 | 7900×3950 | 10450×3950 | |
| P24-C0 | 24 | 1600 | | 210 | 2000×1750 | 1100×2100 | 2540×2550 | 5230×2550 | 7920×2550 | 10610×2550 | 2940×4000 | 5630×4000 | 8320×4000 | 11010×4000 |
| P24-2C0 | 24 | 1600 | | | 2000×1750 | 1400×2100 | 2540×2650 | 5230×2650 | 7920×2650 | 10610×2650 | 2940×4100 | 5630×4100 | 8320×4100 | 11010×4100 |
| P27-C0 | 27 | 1800 | | 240 | 2000×1900 | 1100×2100 | 2540×2700 | 5230×2700 | 7920×2700 | 10610×2700 | 2940×4150 | 5630×4150 | 8320×4150 | 11010×4150 |
| P27-2C0 | 27 | 1800 | | | 2000×1900 | 1400×2100 | 2540×2800 | 5230×2800 | 7920×2800 | 10610×2800 | 2940×4250 | 5630×4250 | 8320×4250 | 11010×4250 |

■住宅向け乗用エレベーター

| 形式 | 定員 (人) | 積載 (kg) | 速度 (m/min) | かご内法 (mm) A×B | 出入口寸法 (mm) W×H | 昇降路 (mm) X×Y | | | 機械室 (mm) M.A×M.B | | |
|----------------------|--------|---------|------------|---------------|----------------|--------------|-----------|-----------|------------------|-----------|-----------|
| | | | | | | 1台単独 | 2台併設 | 3台併設 | 1台単独 | 2台併設 | 3台併設 |
| P9-2S | 9 | 600 | 120 | 1050×1520 | 800×2100 | 1800×2390 | 3750×2390 | 5700×2390 | 2350×3840 | 4150×3840 | 6100×3840 |
| PT9 [※] -2S | | | 150 | 1050×1520 | 800×2100 | 1800×2870 | 3750×2870 | 5700×2870 | 2350×4200 | 4150×4200 | 6100×4200 |
| P13-2S | | | 180 | 1050×1520 | 800×2100 | 1800×2870 | 3750×2870 | 5700×2870 | 2350×4200 | 4150×4200 | 6100×4200 |
| | | | 210 | 1050×2000 | 800×2100 | 1800×2870 | 3750×2870 | 5700×2870 | 2350×4200 | 4150×4200 | 6100×4200 |

※PT9のトランク内法寸法は間口950mm、奥行480mm、高さ2100mmです。

- 昇降路内法はピット防水仕上後の最小寸法です。
- 昇降路壁厚寸法は、仕上を含まずに200mm以上をお願いします。特に昇降路上部で昇降路に居室が隣接する場合は250mm以上にしてください。
- 上記寸法は、S造 (鉄骨構造) の場合です。
- 上記寸法は、かご室高さ2500mmにて計算しております。天井意匠および天井高さにより、上記寸法が変更になる場合がありますので、詳細につきましては、弊社までお問い合わせください。
- 上記寸法は、釣合おり後ろ落としタイプ、かご室意匠が基本仕様の場合の寸法です。
- かご室高さや出入口等の寸法が基本仕様と異なる場合、昇降路寸法やO.H寸法が変わることがあります。詳細については弊社までお問い合わせください。
- 上記以外の昇降路寸法につきましては、弊社までお問い合わせください。

- 人荷用エレベーターで荷物を運ぶ場合、積載1000kg以下の機種では250kg以下 (台車含む)、積載1000kgを超える機種では500kg以下 (台車含む) に分けて搬入してください。