

管理番号 1-A-6	検査項目 巻上機綱車溝の磨耗状態の判定基準 (ORDER SPACEL-GR / ELGRUISE)	掲載日 2020-7-13
---------------	--	------------------

## 1. 適用

巻上機型式TMLG20シリーズ、TMLG14シリーズに適用します。

尚、TMLG20C1A、TMLG20C2GA、TMLG20B1JA、TMLG20B2JAなど型式の展開をTMLG20シリーズと総称しています。

TMLG14シリーズについても同様です。

## 2. 検査方法

綱車の各溝に対して、「3. 判定基準」にある寸法を測定し判定を行ってください。

## 3. 判定基準



図1. 綱車の磨耗限界

管理番号 1-A-6	検査項目 巻上機綱車溝の磨耗状態の判定基準 (ORDER SPACEL-GR / ELGRUISE)	掲載日 2020-7-13
---------------	--	------------------

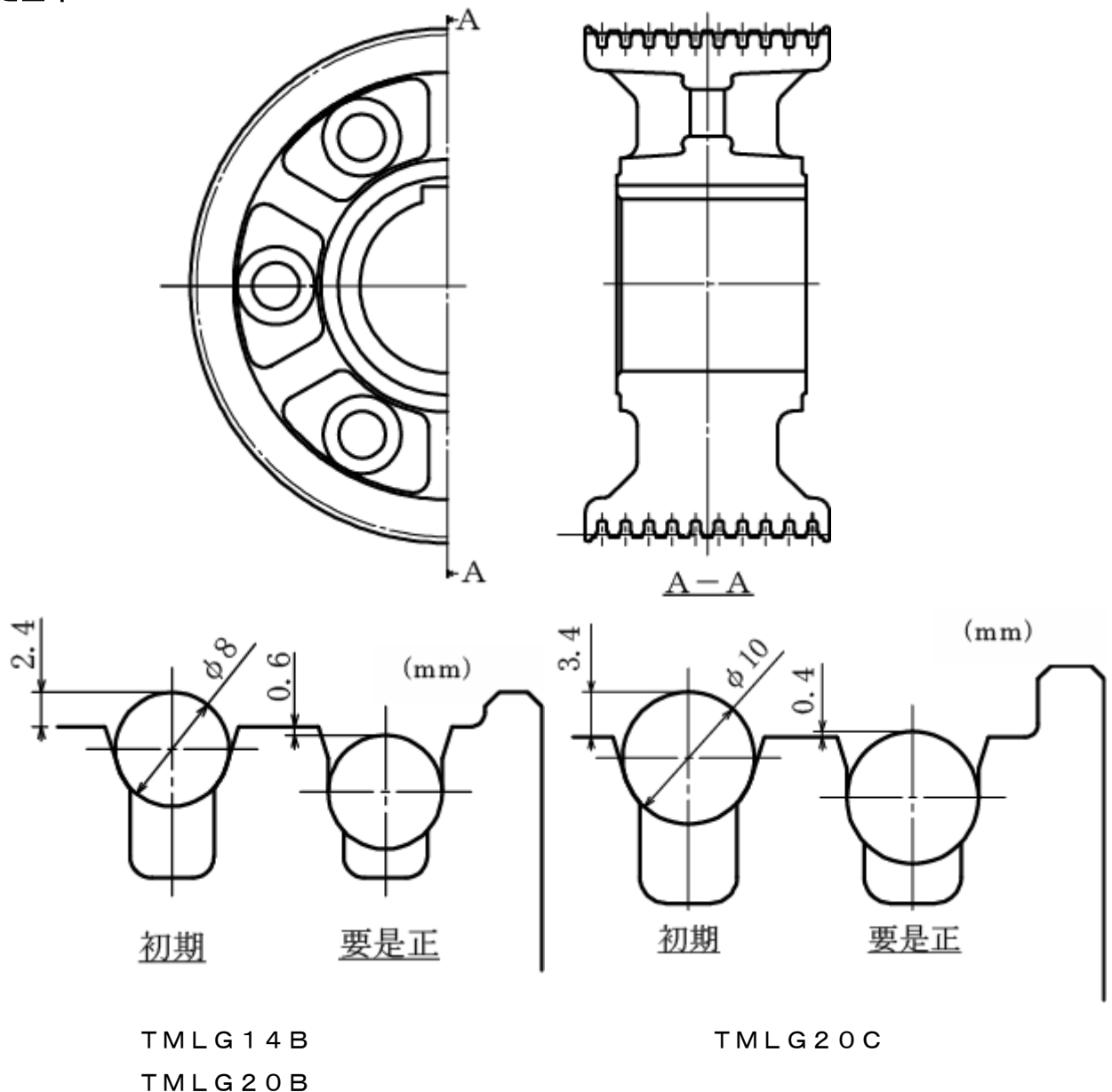
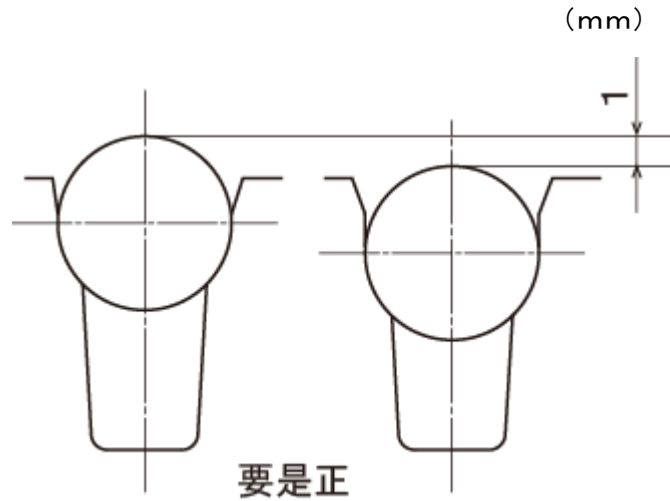

図2. 綱車溝間の磨耗差

- ・ ロープ径がφ8mmのとき綱車表面よりロープが0.6[mm]下がる、φ10mmのとき綱車表面よりロープの高さが0.4[mm]になる前に交換してください（図1）
- ・ 前回までの点検データから、次回点検時に要是正の範囲になると予想される場合は交換してください。
- ・ 各ロープ溝間の磨耗に1[mm]以上の差がある場合は、ロープ径に関係なく交換が必要です。（図2）